

単位：mm

図面番号	呼び		D2	D3 (参考)	D4 (参考)	B (参考)	H		d	P	N	R	A (参考)	C (参考)	D (参考)
	A (mm)	B (in)					基準寸法	許容差							
G85-01	32	1 ¼	45	53	66	3.5	13	+4.0 -0.0	10	70	2	10	45.0	33.0	90.0
G85-02	40	1 ½	51	59	73	3.5	13		10	76	2	10	48.0	36.5	96.0
G85-03	50	2	63	72	90	4.0	13		10	90	2	10	55.0	45.0	110.0
G85-04	65	2 ½	79	89	107	4.5	14		10	107	3	10	63.5	53.5	117.0
G85-05	BF 65	BF 2 ½	79	89	107	4.5	15		12	112	2	12	68.0	53.5	136.0
G85-06	80	3	92	104	124	5.5	15		12	126	3	12	75.0	62.0	137.0
G85-07	100	4	117	131	151	6.0	15		12	152	3	12	88.0	75.5	163.5
G85-08	125	5	143	157	180	6.0	19		15	181	3	14	104.5	90.0	194.5
G85-09	150	6	169	185	209	7.0	19		15	210	3	14	119.0	104.5	223.5
G85-10	200	8	221	240	264	8.0	20		17	266	4	16	149.0	132.0	298.0
※ G85-11	250	10	272	295	327	15.0	30	19	327	6	18	181.5	163.5	363.0	

※ 注記 1. ※印は当社のオリジナル製品です。

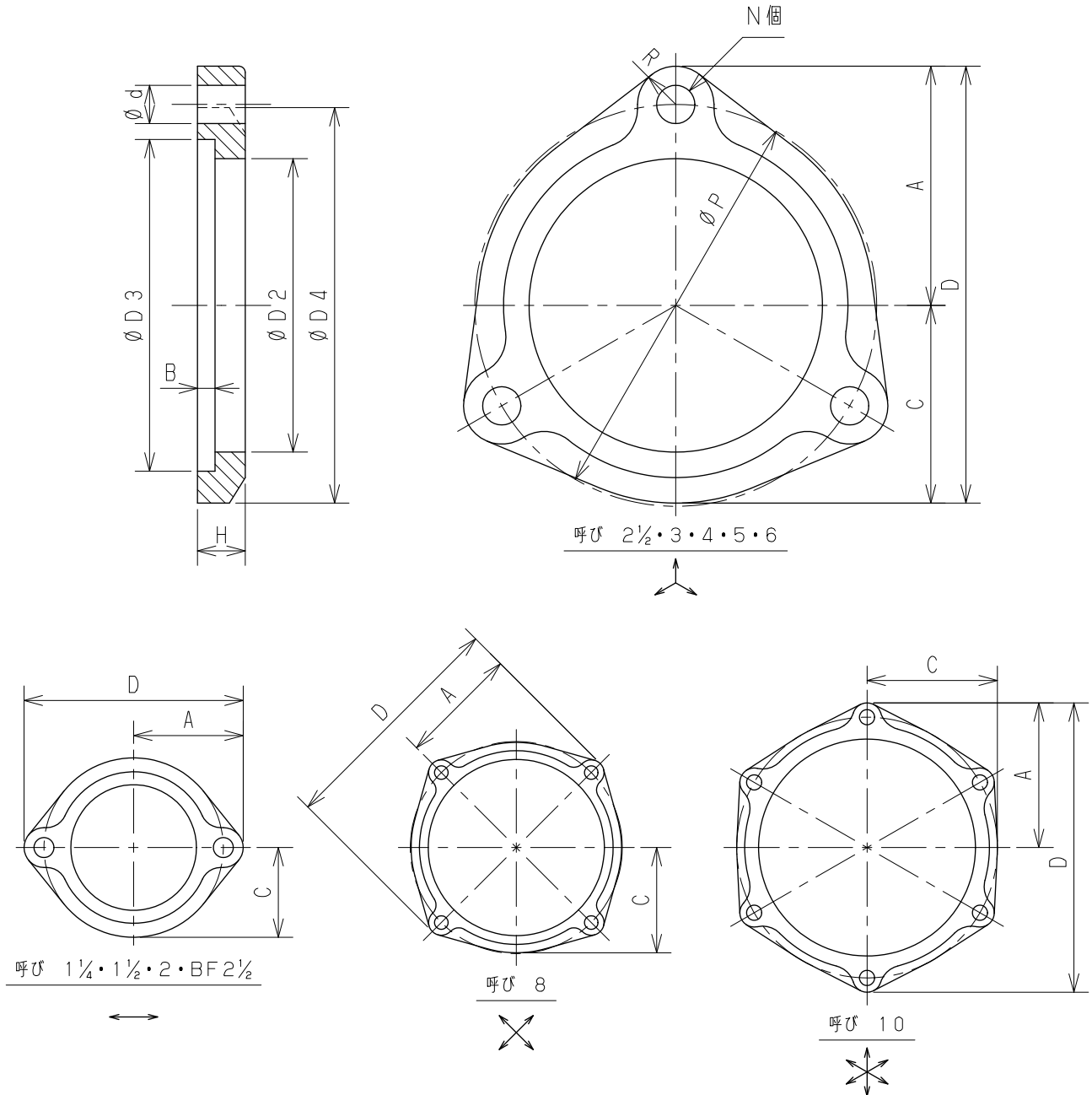

5					名称	排水鋼管用可とう継手 TMフランジ (TM-F)				
4					図番	G85	尺度	承認	確認	作成
3					作成	2020.04.01	Free	真田	西	野村
2										
1	TMフランジ	FCD450-10		JIS G 5502	東亜高級継手バルブ製造株式会社					
No	部品名	材質	数量	備考						